

Noventis viscom



ROCK UP LED OUTDOOR

ROCK UP LED OUTDOOR

Stop-trottoir lumineux Led mobile.
Pour une publicité de grande intensité lumineuse.



- Éclairage économique et uniforme en Led longue durée
- Régulateur manuel de la puissance lumineuse désirée
- Visuel sous forme d'affiche (backlit) facile à changer (clips)
- Exécution compacte ultra plate 49mm
- Affichage double face recto verso
- Deux vantaux en polycarbonate 2mm UV avec passepartout 40mm sérigraphié
- Serrures de sécurité (2x6 serrures)
- Container / pied de base contenant la batterie et le poids en eau +/-40L
- Outil sur roulettes pour déplacer le panneau facilement (*inclus dans la livraison*)

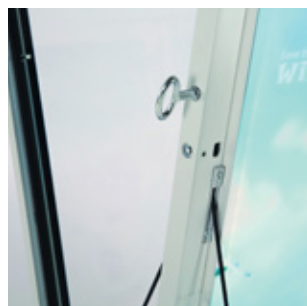
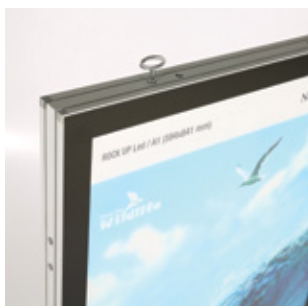

DÉTAILS

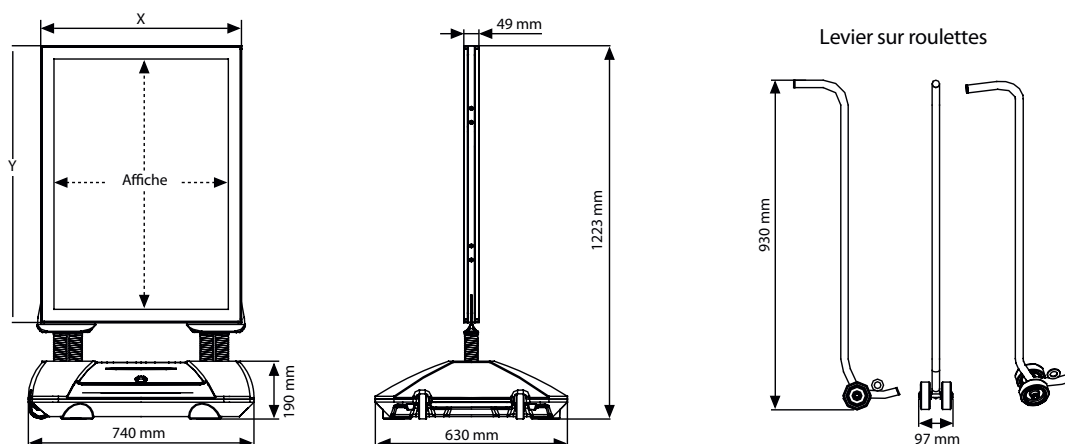

FORMATS & POIDS

■ Format hors tout	740x630x1230cm LxPxH
■ Format du pied	740x630x190cm LxPxH
■ Format hors tout du panneau	658x907x49mm LxHxP
■ Format de l'affiche	A-1 (594x841 mm) LxH
■ Format visible	568x817mm LxH
■ Poids y compris emballage	+/- 35kg

DONNÉES TECHNIQUES

■ Source lumineuse	Led DURIS S5 Osram
■ Couleur	6500 K blanc
■ Nombre de Led	216 à 0.14W
■ Puissance lumineuse réglable	2000 Lux (30.2 W high power) 1000 Lux (15.1 W low power)
■ Durée de vie	+ - 50'000h (+-11 ans si éclairé 12h/jour)
■ Chargeur batterie Modinary	Réseau 100-240V. Output tension 29.2V. Puissance 58.4W.
■ Batterie rechargeable	LiFePO4 2kg, 25.6 Volt (12 Volt DC) 10 A lithium Affichage digital du niveau d'alimentation Durée de charge de la batterie : 5-6 heures Durée de vie environ 1500 cycles de recharge Batterie à extraire de son logement pour la recharge
■ Autonomie	2000 Lux = 9 heures 1000 Lux = 18 heures
■ Consommation énergétique	30.24W
■ Variateur de puissance lumineuse	
■ Interrupteur « ON/OFF »	

PIED / CONTAINER DE BASE

- Roulettes d'un côté
- Outil de déplacement côté opposé
- Compartiment 1 : Logement de la batterie, étanche et fermable à clé
- Compartiment 2 : Lest pour l'eau



Noventis viscom

Noventis viscom SA

Chemin du Pont-du-Centenaire 109

CH-1228 Plan-les-Ouates

T +41 22 738 10 31

F +41 22 738 10 34

info@noventis-viscom.ch

www.noventis-viscom.ch

www.noventis-viscom.ch