

ACCROCHER INTELLIGEMMENT

Arceau d'appui stable sur une plaque de base solide avec crochets enrobés pour protéger la jante.

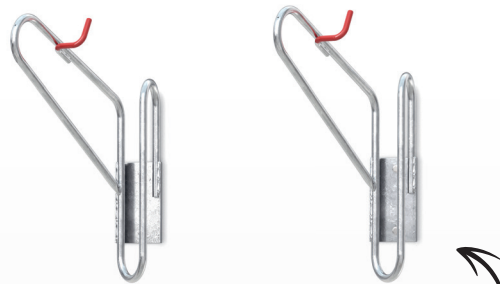

JUSQU'AU DERNIER COIN

Système de parking suspendu pour un montage mural optimisé en termes d'espace, avec différents angles de réglage pour vos vélos.

SUSPENDU EN LIGNE

En plus du modèle droit à 90°, des variantes avec un angle de réglage décalé de 70° vers la gauche ou la droite sont disponibles, ce qui permet une utilisation optimale des surfaces existantes.

Supports à vélos

Parc suspendu 3900

Système de parking suspendu pour un montage mural optimisant l'espace

Le parking suspendu 3900 est composé d'une construction en acier très stable en tube rond avec une plaque de fixation massive de grande taille. Deux étriers d'appui de formes différentes sont utilisés pour fixer la roue avant, qui est accrochée à un crochet recouvert de plastique. Cette configuration permet de protéger les jantes fragiles contre les dommages

potentiels. Utilisable pour tous les types de vélos avec toutes les largeurs de pneus. Afin d'exploiter encore mieux l'espace disponible, trois versions sont disponibles avec différents angles de réglage. La distance de montage recommandée en cas d'utilisation de plusieurs Parker en série est de 650 mm.

- + Construction en acier très stable en tube rond
- + Crochets de suspension robustes, recouverts de plastique
- + Convient à tous les vélos et à toutes les largeurs de pneus
- + Encombrement minimal
- + Hauteur de crochet recommandée env. 2.000 mm



Les chevilles et les ancrages utilisés pour le montage mural doivent résister à une charge de traction de 300 kg (3 kN). Pour plus d'informations, veuillez vous rendre dans un magasin spécialisé. Le support mural pour vélos est adapté aux vélos d'un poids total maximal de 30 kg.



Protection contre les dommages grâce à un revêtement en plastique.



Disponible en trois versions. 70° à gauche, 90° droit et 70° à droite.



Extensible à volonté.



Convient à de nombreux vélos et largeurs de pneus.

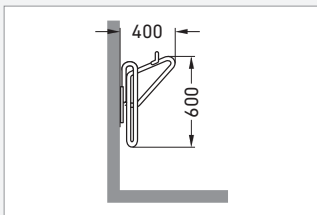

Angle de réglage	70° à gauche	70° à droite	90° droit
Nb de places	1	1	1
Profondeur de l'espace de rangement en mm	900	900	1100
Parking suspendu	3970	3971	3990
Galvanisé	105700095	105700096	105700097

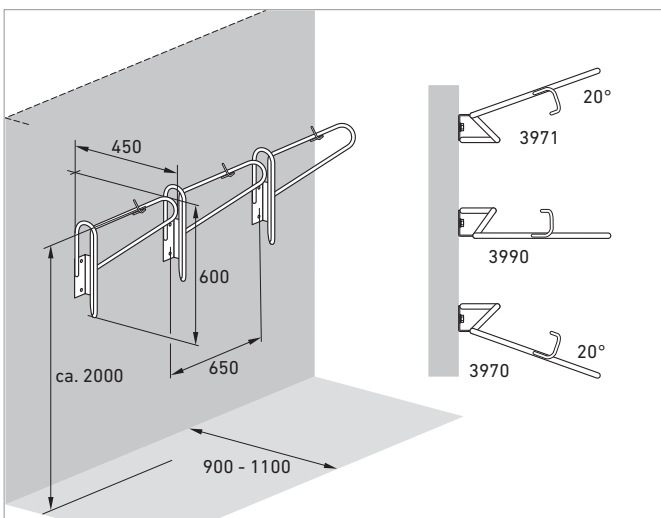

Modèle 3900