

GÜNSTIG AUFGESTELLT

Das preiswerte und schnell aufgestellte Fahrradanhensystem für 2-12 Fahrräder.

MEHR ALS SICHER

Integrierte Befestigungsösen für zusätzliche Sicherheit vor Diebstahl und Vandalismus.



FEST VERANKERT

Vorbereitet für Reihenverbindung und Befestigung im Boden.

Fahrradanlehnbügel

Fahrradanlehnsystem TRACK

TRACK: das preiswerte und zweckmäßige Fahrradanhensystem

Der Anlehnbügel steht von selbst und braucht keine Beton- und Fundamentarbeiten. Aufstellen – fertig! Dieses robuste und preiswerte Fahrrad-Anlehnsystem ist für alle besonders attraktiv, die schnell viele Stellplätze schaffen wollen oder müssen, etwa weil eine Bauverordnung das vorsieht. Die Nutzer müssen auf Komfort und Sicherheit dabei nicht verzichten: TRACK bietet genug Platz selbst für Mountain-

bikes, Hollandräder oder Lastenräder und Sicherheit durch integrierte Stahllösen zur Aufnahme von Fahrradschlössern. Mit optionalen Bodenankern lässt sich das System auf festen Oberflächen einfach fixieren und durch entsprechende Vorbereitung genauso einfach zu fast unendlichen Reihenanlagen erweitern.

- + Selbststehende Stahlkonstruktion aus Rundrohr
- + Korrosionsschutz durch Verzinkung
- + Integrierte Befestigungsösen gegen Diebstahl
- + Vorbereitet für Reihenverbindung
- + Schrauben und Montageanleitung beiliegend



Vorbereitet für Reihenverbindung und Bodenbefestigung.

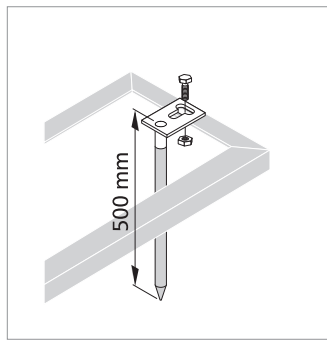

Optional:
Bodenanker, verzinkt (2er-Set).
Artikelnummer: 105000003



Optimierte Diebstahlsicherung:
Befestigung am Fahrradrahmen.



Versand schnell und preiswert per
Paketdienst.

Variantenreich

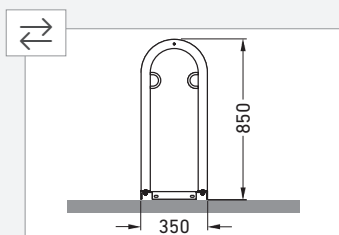

Anzahl der Module	1	2	3	4	5	6
Anzahl der Einstellplätze	2	4	6	8	10	12
Breite in mm	850	1700	2550	3400	4250	5100

TRACK	TRACK 31	TRACK 32	TRACK 33	TRACK 34	TRACK 35	TRACK 36
Verzinkt	105500019	105500020	105500021	105500022	105500023	105500024

TIPP

Eine stabile Sache.

Bauseitige Befestigung am Boden durch Bodenanker möglich.

Bodenanker, verzinkt (2er-Set).

Artikelnummer: 105000003

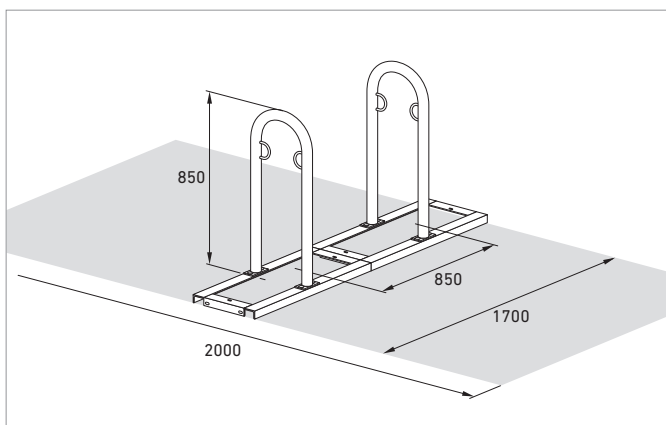

Modell TRACK 32